

# 立体フィルターマスク

## 材料

表布 (大人・子供共に)	約 110cm×20cm
裏布 (大人・子供共に)	約 110cm×20cm
マスクゴム (大人)	約 60cm
(子供)	約 50cm
セットアップテープ	約 10cm

## 作り方手順

- ① 表布、裏布それぞれを中表にして中心を縫い合わせる
- ② 縫い代を7mmにカットする  
縫い代をひらいて、アイロンをかけ、ステッチで押さえる
- ③ 裏布（縫いしろ2cmの方）を三つ折りにしてミシンをかける
- ④ 裏布の上部にセットアップテープを縫いつける
- ⑤ 表布、裏布を中表にして、上下を縫い合わせる
- ⑥ 表に返してアイロンをかけ、上・下を端ミシンで押さえる
- ⑦ 両端を三つ折りにして縫う
- ⑧ ゴムを通して結ぶ
- ⑨ 結び目を中に隠す
- ⑩ 間にフィルター（不織布）を入れて出来上がり

※ 別紙型紙ございます



こちらのQRコードから  
動画サイトにアクセス!

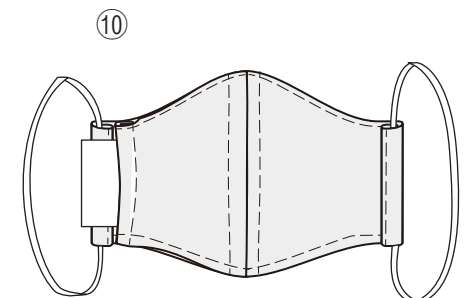
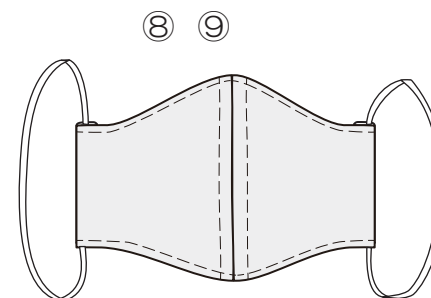
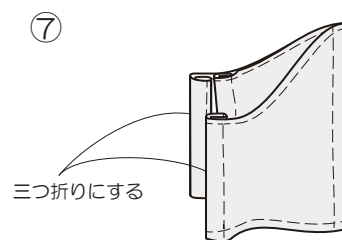
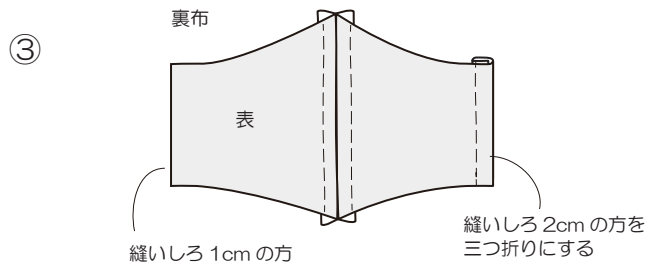
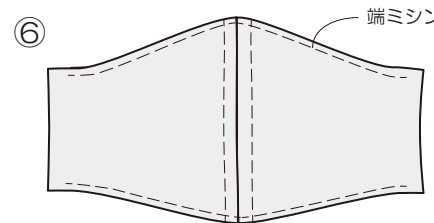
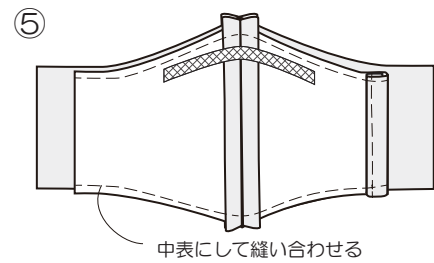
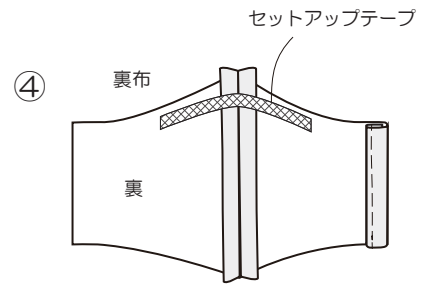
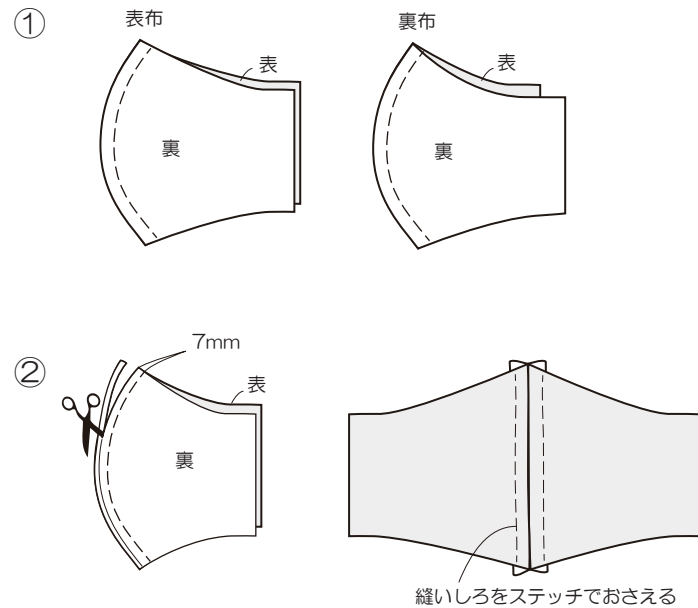
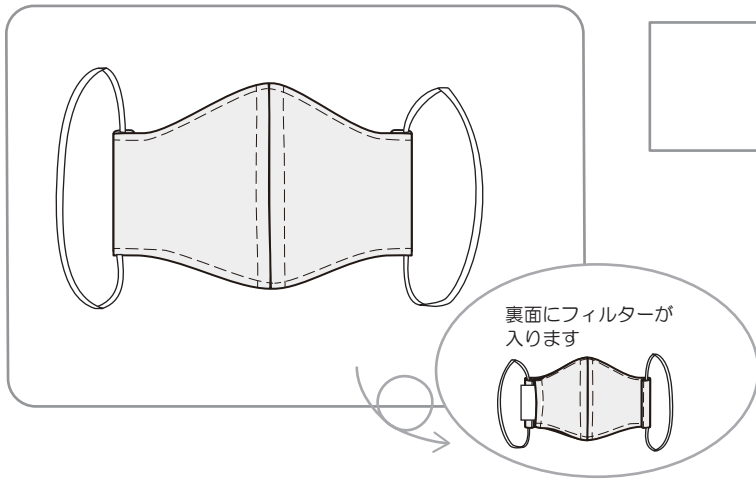



こちらのQRコードから  
動画サイトにアクセス!

